

# ПАСПОРТ

SMR-2008Z Независимый жим от груди



## 1. ВВЕДЕНИЕ

Техническое описание предназначено для изучения конструкции тренажера «SMR-2008Z Независимый жим от груди» – далее тренажер. Оно содержит технические данные, необходимые для обеспечения правильной его эксплуатации.

## 2. НАЗНАЧЕНИЕ

Конструктивные особенности и тщательно просчитанная эргономика делают этот тренажер необходимым для залов различной величины. Нагружаемый тренажер предназначен для упражнений на грудные, большие грудные мышцы, передние дельтовидные мышцы. Наличие возможности регулировать нагрузку, за счет добавления и уменьшения блинов, позволяет делать тренировку максимально естественной. Эффективность спортивных тренировок достигается за счет просчитанной амплитуды движения рычагов.

## 3. ТЕХНИЧЕСКИЕ ХАРАКТЕРИСТИКИ

Основные размеры :

Длина, мм	1645
Ширина, мм	1170
Высота, мм	1840
Вес, кг	170
Максимальная нагрузка, кг	200

Независимые рычаги тренажера дают возможность задействовать руки как вместе, так и по очереди, уделяя большее внимание необходимым зонам. Эргономичные рукоятки дают возможность комфортно выполнять упражнение на тренажере. Конструкция тренажера, позволяет держать правильную осанку при выполнении упражнения, а положение спинки обеспечивает стабилизацию всего тела, даже при работе с большими весами. Несущая конструкция изготовлена из стальной профильной трубы 80x40 мм, толщина стенки 3 мм. Тренажер имеет четыре точки опоры, выполненные из стального листа толщиной 5 мм. Резиновые накладки, пластины опоры, защищают напольное покрытие спортзала от повреждения. Опоры имеют отверстия для крепления тренажера, при необходимости, к полу. Тренажер покрыт полимерным покрытием.

## 4. КОМПЛЕКТ ПОСТАВКИ

(степень сборки узлов поставляемого изделия определяется производителем)

Поз.	ОБОЗНАЧЕНИЕ ДЕТАЛИ	Кол-во, шт.
1	SMR-2008Z-001 Рычаг левый	1
2	SMR-2008Z-002 Рычаг правый	1
3	SMR-2008Z-003 Узел крепления подшипников	1
4	SMR-2008Z-004 Стойка правая	1
5	SMR-2008Z-005 Стойка левая	1
6	SMR-2008Z-006 Перемычка нижняя	1
7	SMR-2008Z-007 Узел крепления и регулирования сиденья	1
8	SMR-2008Z-008 Перемычка вертикальная	1
9	SMR-2018Z-004 Держателя дисков	6
10	SMR-2017Z-003 Сиденье	1
11	515-006 Спинка	1
12	Подшипниковый узел FL 205 (Чугунный корпус)	4
13	Шайба плоская 12 цинк	70
14	Болт M12x70 полная резьба, цинк	32
15	Болт M12x80 полная резьба, цинк	3
16	Гайка самоконтрающаяся M12 цинк	35
17	Шайба плоская 8 цинк	8
18	Шайба пружинная(Гровер) 8 цинк	8
19	Болт M8x30 полная резьба, цинк	4
20	Болт M8x80 полная резьба, цинк	4

## 5. РЕКОМЕНДАЦИИ ПО МОНТАЖУ ОБОРУДОВАНИЯ

Сборка оборудования может проводиться предприятием – изготовителем или другими юридическими и физическими лицами, располагающими необходимой для этого материально-технической базой и квалификацией. Схема сборки в приложении 1.

## 6. МЕРЫ БЕЗОПАСНОСТИ

Перед началом работы проверить все крепежные соединения, правильность сборки и надежность установки тренажера. Эксплуатация тренажера при неисправных или ослабленных элементах крепления не допускается. Периодически

проверяйте состояние тренажера, рама не должны иметь трещин, чехол сиденья и спинки должны быть целыми. При обнаружении каких - либо неисправностей эксплуатацию прекратить до полного их устранения.

## 7. ГАРАНТИЙНЫЕ ОБЯЗАТЕЛЬСТВА

Гарантия вступает в силу с даты продажи тренажера. Гарантия на тренажер действует при условии соблюдения всех правил эксплуатации и при условии проведения регулярного технического обслуживания. (Правила эксплуатации и условия проведения технического обслуживания смотри в гарантийном талоне.) Ответственность за регулярное и своевременное техническое обслуживание возлагается на владельца тренажера. Изготовитель оставляет за собой право на внесение изменений в конструкцию и комплектацию тренажера, не отраженных в тексте паспорта, не влияющих на его эксплуатационные качества.

Срок гарантийного обслуживания:

Конструктивная стальная рама	Фурнитура (пластиковые и резиновые элементы)	Обивка, рукоятки и другие детали	Подшипники
1 год	6 месяцев	6 месяцев	1 год

## 8. СВЕДЕНИЯ О ПРИЕМКЕ

Дата выпуска	
Дата продажи	

Печать организации поставщика / производителя

М.П.

## ПРИЛОЖЕНИЕ 1.

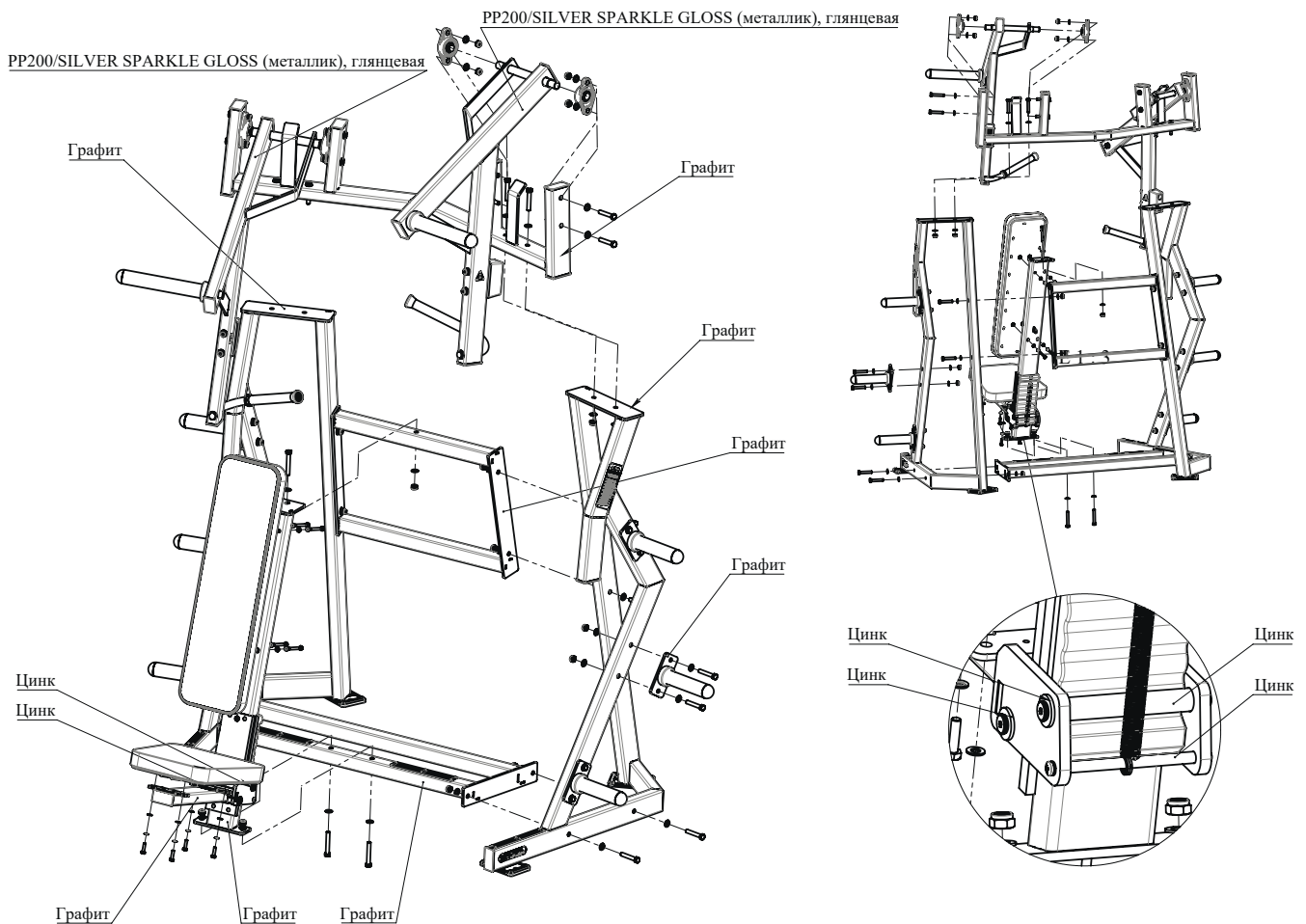



SMR-2008Z Независимый жим от груди

