

TANGEN

ПАСПОРТ

Стойка для гантелей с регулируемым весом
TANGEN



Поставщик / производитель: ООО «СПОРТ СЕРВИС»
Юридический адрес: 634050, г. Томск, ул. Берёзовая, 2/2 стр. 3,
тел./факс: (3822) 799-699, 8-800-200-66-36
E-mail: service@zavodsporta.ru
Сайт: www.zavodsporta.ru

1. ВВЕДЕНИЕ

Техническое описание предназначено для изучения конструкции Стойка для гантелей с регулируемым весом. Оно содержит технические данные, необходимые для обеспечения правильной его эксплуатации.

2. НАЗНАЧЕНИЕ

Стойка предназначена для хранения гантелей с регулируемым весом TANGEN 20-32 кг в помещении общеобразовательных учреждений и спортивных секций.

3. ТЕХНИЧЕСКИЕ ХАРАКТЕРИСТИКИ

Высота, мм	620
Ширина, мм	681
Глубина, мм	560
Вес, кг	15.1

Компактная, надежная конструкция стойки из стали выдерживает две гантели с платформой общим весом 64 кг. Опоры и связь изготовлены из профильной трубы 80x40x2 мм. и 40x40x2 мм. Крепление для зажимов изготовлено из листового металла толщиной 4 мм. Зажимы платформы для гантелей выполнены из прочного пластика. Окраска металлических частей элементов изделия выполнена методом порошковой окраски, обеспечивающей высокие антикоррозийные свойства, прочность, износостойкость и экологичность покрытия. Надёжность и прочность соединений разъемных элементов тренажера, обеспечивается применением оцинкованного качественного крепежа.

4. КОМПЛЕКТ ПОСТАВКИ

№	Наименование	Кол-во, шт.
1	584-001 Опора низ	1
2	584-002 Связь	1
3	584-003 Опора верх	1
4	584-01 Зажимы	8
5	Винт М8x25 потайная головка с внутр. шестигр. (DIN7991)	8
6	Винт М8x50 потайная головка с внутр. шестигр. (DIN7991)	8
7	Гайка самоконтрающаяся М8 цинк	16
8	Болт М8x30 полная резьба, цинк	8
9	Шайба плоская 8 цинк	24
10	Шайба пружинная (Гровер) 8 цинк	8
11	Заглушка квадратная 40x40, черная	4
12	Лапа LP40 40x40, опорная, черная	4

Схема сборки изделия представлена в Приложении 1.

5. РЕКОМЕНДАЦИИ ПО МОНТАЖУ ОБОРУДОВАНИЯ

Сборка оборудования может проводиться предприятием – изготовителем или другими юридическими и физическими лицами, располагающими необходимой для этого материально-технической базой и квалификацией. Зажимы платформы для гантелей №4, прикручивающийся с внешней стороны стойки в длинный паз, винтом «М8x25 №5» не затягивать полностью, оставить небольшой ход. Он служит направляющей для фиксации платформы для гантелей. После установки регулируемых гантелей зафиксировать винтом «М8x50 №6».

6. МЕРЫ БЕЗОПАСНОСТИ

Перед началом работы проверить все крепежные соединения и надежность установки изделия. Эксплуатация изделия при неисправных или ослабленных элементах крепления не допускается. Периодически проверяйте состояние стойки, поверхности не должны иметь трещин. При обнаружении каких - либо неисправностей эксплуатацию прекратить до полного их устранения.

7. ГАРАНТИЙНЫЕ ОБЯЗАТЕЛЬСТВА

Гарантийный срок эксплуатации – 12 месяцев со дня приобретения изделия потребителем. Изготовитель оставляет за собой право на внесение изменений в конструкцию и комплектацию изделия, не отраженных в тексте паспорта, не влияющих на его эксплуатационные качества.

8. СВЕДЕНИЯ О ПРИЕМКЕ

Дата выпуска	
Дата продажи	

Печать организации поставщика / производителя

М.П.

ПРИЛОЖЕНИЕ 1.

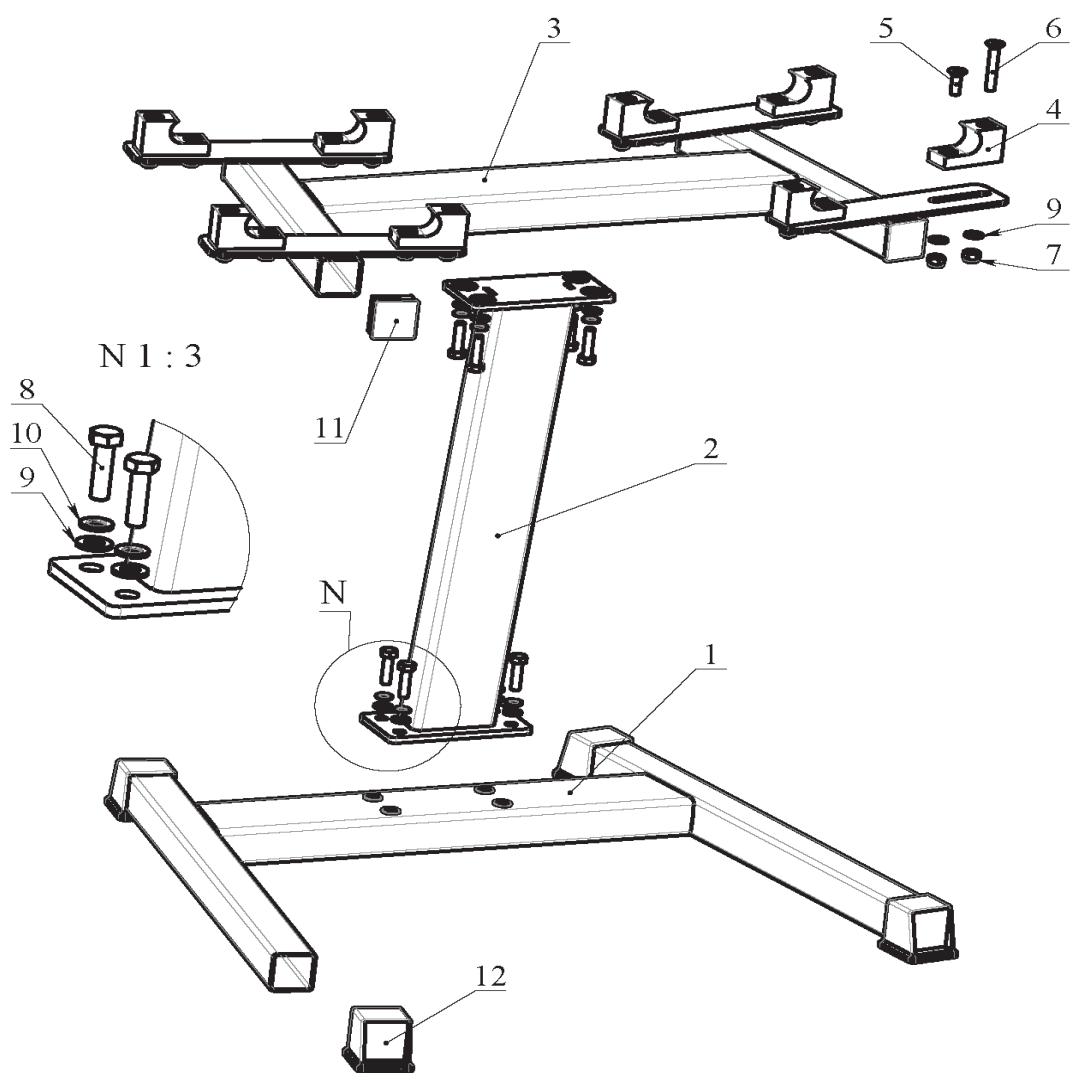

TANGEN

Стойка для гантелей с регулируемым весом
TANGEN

